

Magnetisch gekoppelte Kreiselpumpe, einstufig, horizontal, normal ansaugend, in Blockbauweise.

		RM2 - 10/110
Motorleistung	[W]	<b>370</b>
Nennstrom @ 230V 50Hz 1-ph.	[A]	3,4
Nennstrom @ 400V 50Hz 3-ph.	[A]	1,35
Förderhöhe max.	[mWS]	8,5
Förderleistung max.	[l/min.]	110
Dichte max. @ Qmax	[g/cm <sup>3</sup> ]	1,8
Länge „L“	[mm]	310
Abstand „E“	[mm]	Stufenlos 20 - 60

### Werkstoffe:



### Technische Daten

Mediums- temperatur max.	PP PVDF Edelstahl	80 °C 95 °C 100 °C
System- überdruck max.	PP PVDF Edelstahl	1,0 bar 2,0 bar 8,0 bar
Viskosität	< 160 Pa s	
Elektrische Antriebe	3-ph. oder 1-ph. Motoren 50 u. 60Hz, 24V DC (Gleichspg.), Schutzart IP55, Isolationsklasse F , Säurefeste 2K- Lackierung RAL5011	
Optional	Thermoschutz, andere Spannungen / Frequenzen, Schutzarten, UL, CSA, Sonderlackierungen	



### Kennlinien RM 2 - 10/110

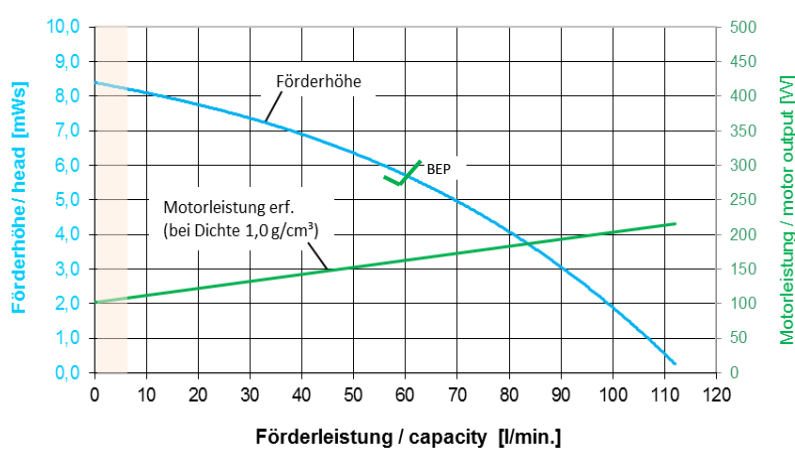

Drehzahl: 2900 U/min. @ 50Hz bzw. 3450 U/min. @ 60Hz

Werte ermittelt mit Wasser bei 20°C

Technische Änderungen vorbehalten !

**Maßzeichnungen**

**Motorleistung 250W – 370W**

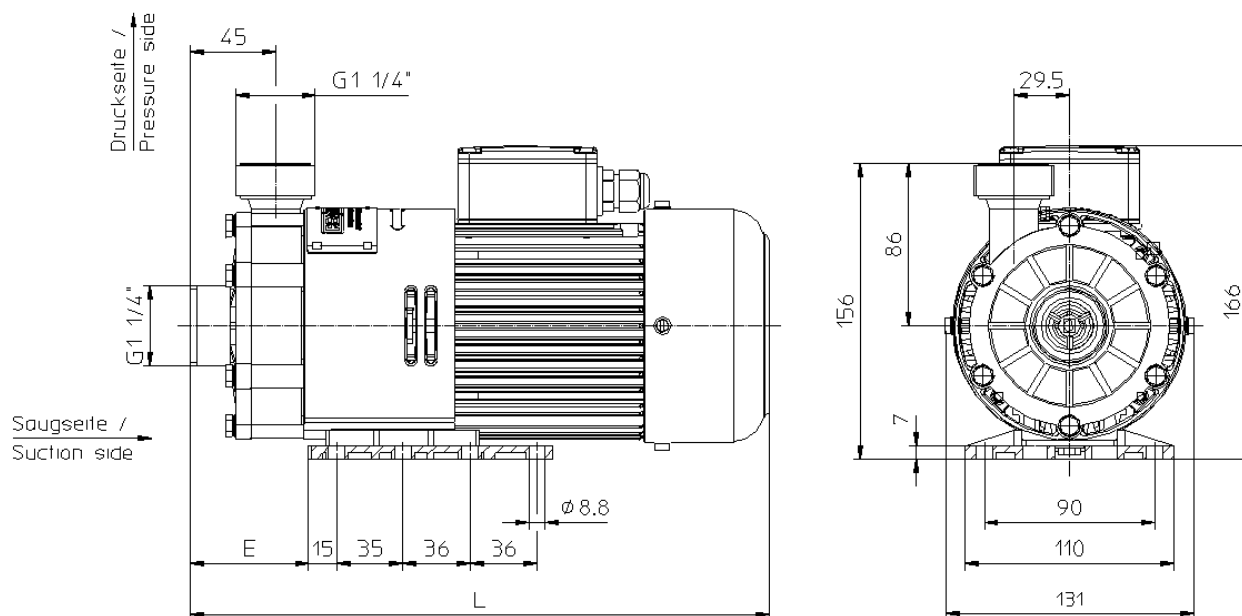

Motorabmessungen können abweichen • Technische Änderungen vorbehalten !

**Zubehör / Optionen**

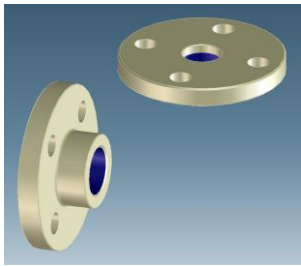
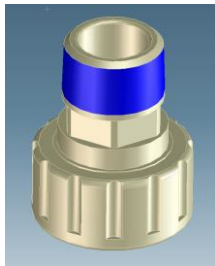
Schlauchstecker	Flansche (DIN, ANSI)	NPT - Adapter
 <p>13mm 18mm 21mm</p>	 <p>DN20 PN10 ( DIN EN 1092-3 ) 0,75" ( ANSI Class 150 ) 1" ( ANSI Class 150 )</p>	 <p>NPT (M) 1"</p>

**Ein-/Aus - Schalter**



**3m Kabel + Stecker**

Technische Änderungen vorbehalten !